

Atermit, 1956'da başlayan üretimi ile Türkiye'nin ilk lifli çimento imalatçısıdır. Şu anda ise Türkiye pazarının % 100'üne hâkim tek üreticidir. Lif olarak asbest liflerinin kullanımının sınırlandırılması ve yasaklanması ile diğer üreticiler yeni teknolojiye yatırım yapmamayı tercih ederek üretimlerini sonlandırmışlardır.

1956'dan bugüne kadar Türkiye'de Atermit Lifli Çimento Oluklu Levha ile kaplanan çatılar 150 milyon metrekareyi aşmıştır.

"Yeni Nesil Atermit" veya "Atermit NT" ismini verdiğimiz ürünümüz, Atermit Oluklu Levhaların Ar-Ge çalışmalarımız sonucunda geliştirme yapılmış halidir. Yeni Nesil Atermit, üretiminin hamur halinde olması ve sonradan sertleşmesi sayesinde her türlü forma girebilen, çatıya özel üretilebilir sonsuz aksesuar seçeneği ile çatıda her türlü detayı çözebilmemize olanak tanıyan çok ekonomik bir çatı kaplama malzemesidir.

Lifli çimento üretimi ince katların preslenmesi ile yapılmaktadır. Yeni Nesil Atermit çatıda güvenliği arttırma için katlar arasına 4 adet güvenlik şeridi koyularak üretilmektedir. Levha içindeki gerilim noktalarına yerleştirilen 4 güvenlik şeridi ürünün direncini arttırır, olası bir kırılma sonucunda da hem sizin hem de makine ve eşyalarınızın zarar görmesini engeller.

Yeni Nesil Atermit levhaların üretimi sonrasında henüz çimento reaksiyonu bitmeden paletler poşetlenir. Poşet içerisinde kalan nem, çimento reaksiyonundan çıkan ısı ile birlikte levhanın prizlenmesi için en ideal ortamı yaratmaktadır.

Ayrıca, yapılan Ar-Ge çalışmaları sonucunda, çatılarda renkli çözümler sunulması amacıyla, Yeni Nesil Renkli Atermit Oluklu Levhalar da kullanıcıların hizmetine sunulmuştur. Üzerinde yer alan, çimento ile mükemmel uyum sağlaması için özel olarak tasarlanmış 1 kat astar üstüne 2 kat boya ile kaplanmış Renkli Atermit Oluklu Levhalar boya renk solmasına ve kabarmasına karşı 5 yıl garanti kapsamındadır.

Atermit markalı Oluklu Levhalar TS EN 494 standartlarına uygun olarak üretilmekte olup, standartta belirtilen C2Y sınıfı ürünler kapsamında yer almaktadır. Dolayısıyla levha kalınlıkları 6,00 mm veya 5.5 mm olmaktadır.

## ÖZELLİKLERİ



## MAHYALAR VE AKSESUARLAR

Yukarı da belirttiğimiz gibi Atermit Oluklu Levha üretimi sonrasında hamur halindedir. Ürün henüz sertleşmeden çatınıza özel istenilen aksesuarlar bizim tasarlayacağımız kalıplar sayesinde elle üretilebilir. Özel çatılarınız için bize başvurabilirsiniz.

Bunun dışında standart çatılar için stoklarımızda birçok çeşit aksesuar bulunmaktadır.

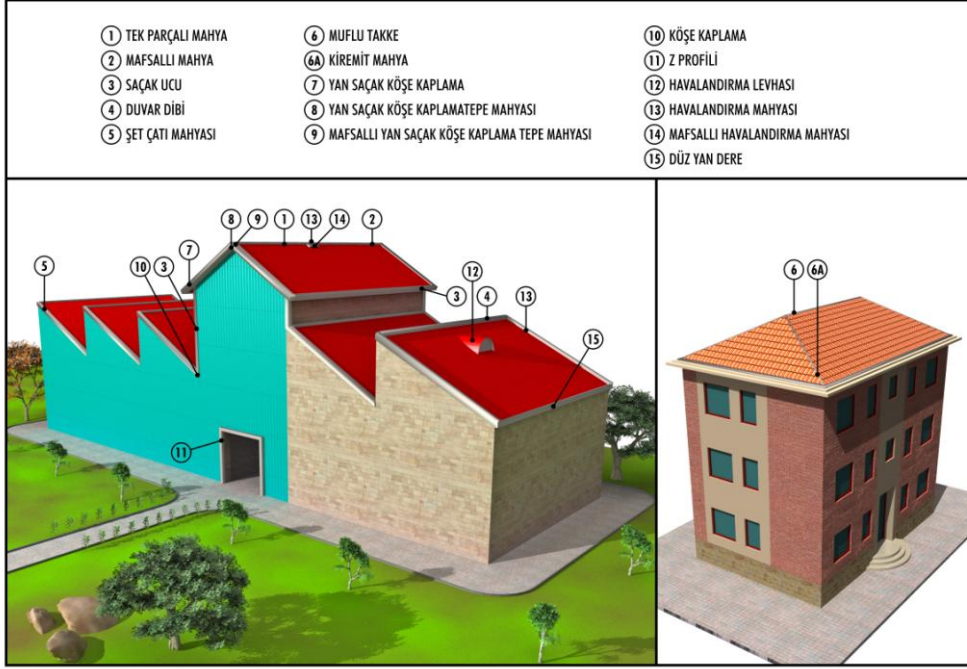

## 1 – Tek Parçalı Mahya

30+30x92 cm. boyutlarında, 7 kg. ağırlığında ve 6 mm. kalınlığında üretilmektedir. İstenilen tarafa çevrilip monte edilebilir. %10 'dan %70 'e kadar her eğim için üretilebilir. Sipariş sırasında çatı eğimi ya da çatının yatayla yaptığı açı derecesinin bildirilmesi gerekmektedir.

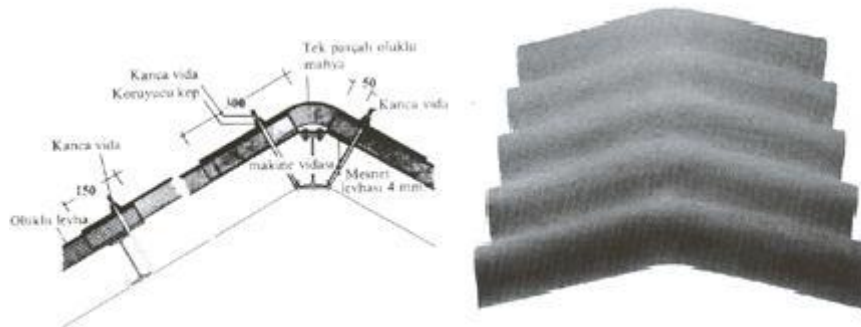

## 2 – Mafsallı Mahya

İki parçadan oluşan bu profiller %10 'dan %70 'e kadar her eğime uygundur. Her parçası 30x92 cm. boyutlarındadır. İki parçanın ağırlığı 10 Kg. dir. Kalınlık 6 mm. olup istenilen tarafa çevrilip döşenebilir.

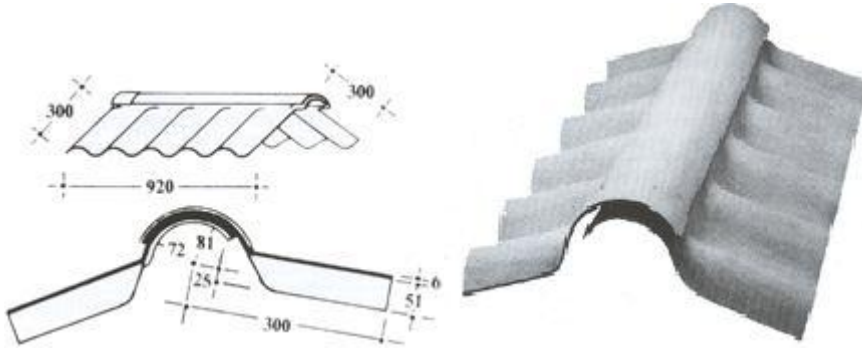

### 3- Saçak Ucu

Atermite levhaların saçak kısmının ondüle aralarını kapatmak için kullanılmaktadır. Yağmur sepkenlerinin ve tozlarının çatı içine girmesini, kuşların yuvalanmasını önlemektedir. Çeşitli boyutlarda olabilen saçak uçlarının standart boyutları 10+25x92 cm., ağırlığı 5 kg. ve kalınlığı 6 mm. dir. Örtü işlemine sağdan başlanıldığında sağ saçak ucu, soldan başlanıldığında sol saçak ucu adı verilmektedir.



### 4 - Duvar Dibi

Sundurmave benzeri çatıların duvar çatı birleşim noktalarında, kalkan duvar çatı birleşim noktalarında kullanılır. Bu profillerin duvara temas eden kısmı sıva altında kaldığı için sıva dibi ismini de almaktadır. 5 kg. ağırlığında ve 6 mm. kalınlıkta üretilmektedir. 10+30x92 cm. boyutlarında sağ ve sol türleri bulunan duvar dibi, saçak ucunun aksine Atermite levhaların üzerine döşenir.

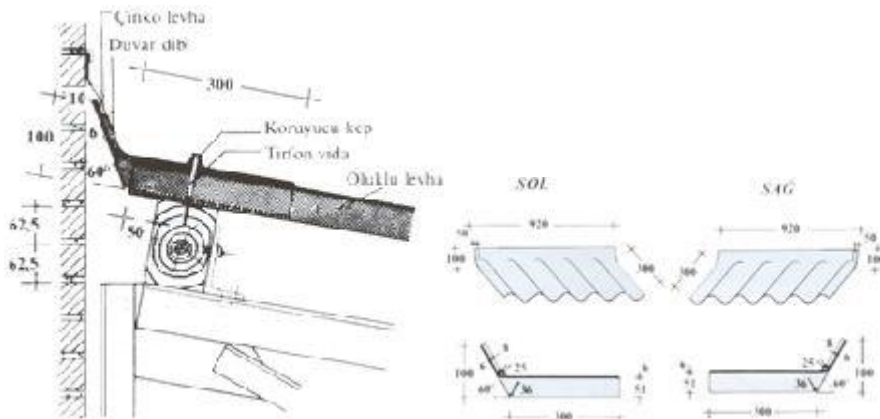

## 5 - Őet atı Mahyası

Őet atılarda bir yzn dz olması durumunda kullanılır. 18+30x92 cm. boyutlarında, 6,5 kg. ağırlığında ve 6 mm. kalınlığındadır. Őet atı eğimine gre istenilen aıda ve lde retilir.

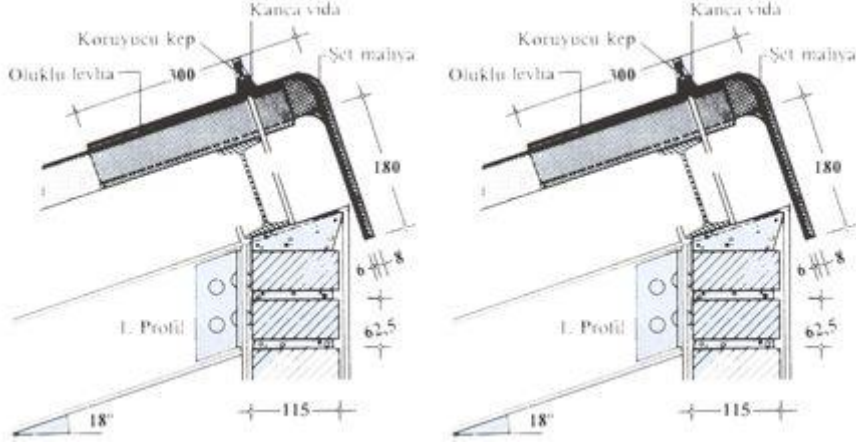

Őet atılarda iki yzeyinde oluklu levha ile kaplanmış olması durumunda iki yz oluklu Őet atı mahyası kullanılır. Ebatları 30+30x92 cm., ağırlığı 7 kg. ve kalınlığı 6 mm. dir. İki yz oluklu Őet mahya sipariŐ zerine retilmektedir.

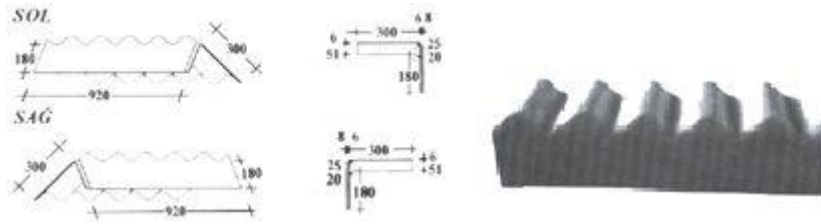

## 6 - Muflu Takke

Eđimli atı sırtlarının keŐiŐme noktalarında, altına imento veya kire harcı konularak monte edilmektedir. Oluk geniŐliđi 210 mm., kalınlığı 8 mm. olup 250, 200, 160, 125 cm lik boylarda retilmektedir.

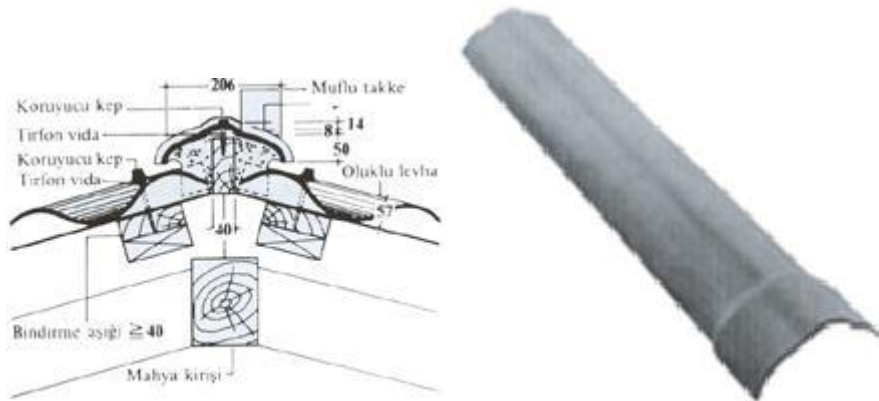

## 7 - Yan Saak KŐe Kaplama

atı kaplamalarının kalkan duvarlarıyla birleŐtiđi yerlerde kullanılan yan saak, kalkan duvarların tahrip olmasını, atı kaplaması ile kalkan duvar ara kesidinden ieriye zararların girmesini nlemesinin yanında binaya estetik bir

güzellik sağlamaktadır. İstek üzerine bir tarafı oluklu yan saçak üretilebilir. Oluklu Atermit levhalarıyla kaplanan cephelerin duvar köşelerinin kaplanmasında düşey olarak kullanılan yan saçak, yan saçak köşe kaplama ismini alır.

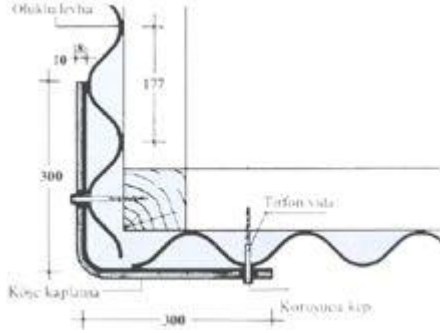

Yan saçak köşe kaplamaları standart 30+30x310, 300, 250, 220, 200, 160, 125 cm. boyutlarında ve 8 mm. kalınlıkta üretilmektedir.

- 310 cm., 29 kg ağırlığında,
- 300 cm., 28 kg ağırlığında,
- 250 cm., 24 kg ağırlığında,
- 220 cm., 20,5 kg ağırlığında,
- 200 cm., 18,5 kg ağırlığında,
- 160 cm., 15 kg ağırlığında,
- 125 cm., 12 kg ağırlığındadır.

## 8 - Yan Saçak Köşe Kaplama Tepe Mahyası

Yan saçakların birleşim noktalarında kullanılmak için hazırlanan yan saçak tepe mahyaları sağ ve sol ayrımı olmaksızın kullanılabilir, ancak sipariş anında tek parçalı mahyalar gibi çatı eğiminin ya da açısının bildirilmesi gerekmektedir. 30+30x50+50 ölçülerinde ve 8 mm. kalınlığında üretilen yan saçak tepe mahyası 9 kg. ağırlığındadır.

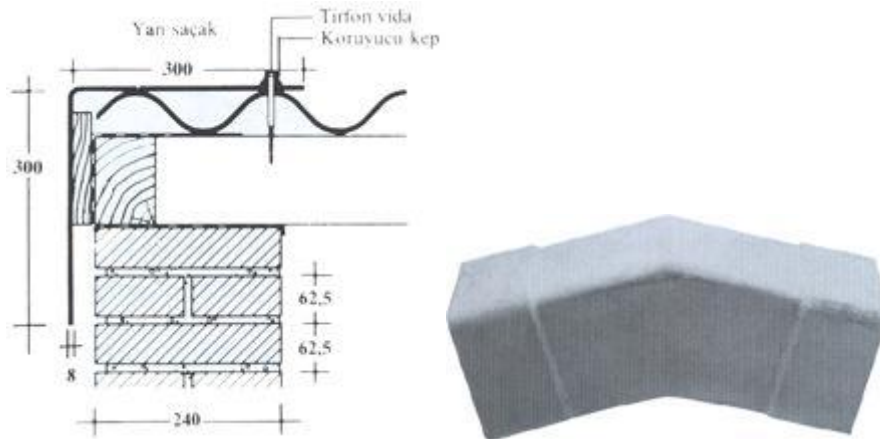

## 11 - Z Profilleri

Oluklu Atermit cephe kaplamalarının alt bitim noktalarında, pencere ve kapı kenarlarında, oluklu levhaların ondüle aralıklarını kapatmada kullanılır. Bunların yanında üstün bir damlalık görevini gören Z profilleri arzu edilen her ölçüde hassasiyetle üretilebilir.



### 12 - 13 - Havalandırma Mahyası

Hava sirkülasyonu oluşması arzu edilen yapılarda kullanılır. Boyutları 40+40x92 cm., kalınlığı 8 mm. ve ağırlığı 13 kg. dır.

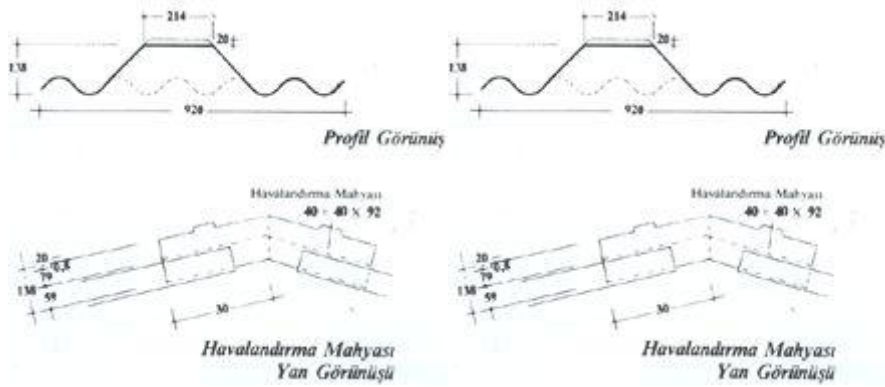

### 14 - Mafsallı Havalandırma Mahyası

Boyutları 40x92x8 mm., ağırlığı 16 kg. dır. (iki parça)



### 15 - Düz Yan Dere

Çatı kaplamalarının kalkan duvar birleşim noktalarında kullanılmaktadır. Kar, yağmur suları ve zarar verici diğer etkenlerin içeriye sızmasını önler. Çinko, galvanizli sas gibi benzerlerinden daha ekonomik ve uzun ömürlüdür.

30+30x310, 250, 220, 200, 160, 125 cm. lik boylarda ve 8 mm. kalınlıkta üretilmektedir.

- 310 cm., 29 kg ağırlığında,
- 250 cm., 24 kg ağırlığında,
- 220 cm., 20,5 kg ağırlığında,
- 200 cm., 18,5 kg ağırlığında,



Şantiyeye gelen Atermit levhalar taşıttan forklift ya da yeterli sayıda kişi tarafından özenle indirilmelidir

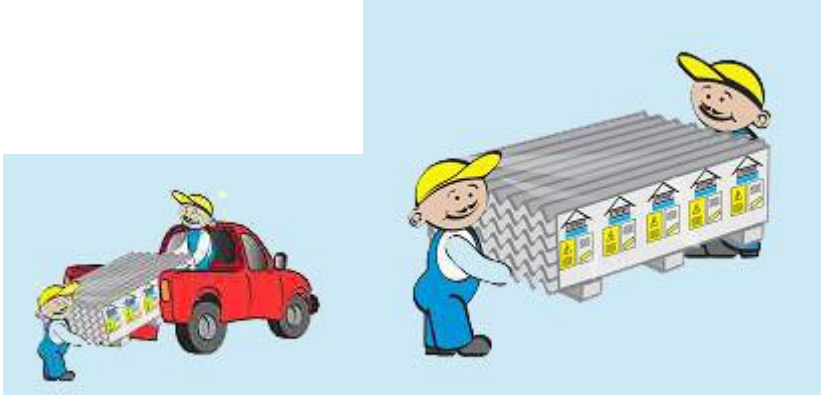

Karşılıklı en az 2 kişi levhaya 2. ve 4. oluk altından tutarak teker teker taşıttan aşağı almalıdır. Levhaların taşıttan rastgele itilerek aşağı alınması sakıncalıdır.



Forkliftle indirmede ise forklift çatalı levhaların altındaki ağaç paletin altına sokularak paletle beraber aşağıya alınmalıdır.

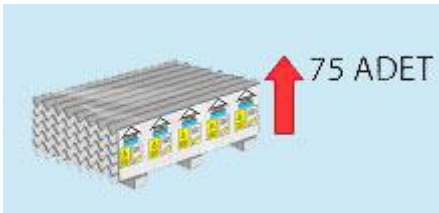

**İstifleme**

Levhalar kullanılana kadar poşet içerisinde kalmalıdır.

### **Montaja Başlamadan Önce**

2.2.4.1. Aşıkların projede belirlenmiş aralıkta, bir düzlem içinde bulunmalarına, makaslar geçirilirken aşıkların aynı çizgide olmalarına dikkat edilmelidir. Aşıkların esnek, oynak olmaması, yeterli rijitliğe sahip olması gerekir.

2.2.4.2. Çatı çevresindeki kalkan ve yan duvarlar çatıdan yüksek ise önce bu duvarların çatıdan yüksek kısımlarının sıva, boya ve sac kaplama işlerinin bitirilmiş, dere ve su oluklarını gibi her türlü işçiliğinin tamamlanmış olması gerekmektedir. Bunların yanında konstrüksiyonun sülyen ve boya işlerinin montaj işlemine başlamadan önce bitirilmiş olması gerekir.

2.2.4.3. Levhaların montajında kullanılacak vidaların ve kancaların galvanizli olmalarına, boylarının ve sayılarının yeterliliğine, bölgenin rüzgar durumuna göre kalınlığına dikkat edilmelidir. Kancalar aşığın profiline göre bükülüp, montaja hazırlanmalıdır. Trifon vidalarda ise yalnız galvanizlerinin ve sayılarının gözden geçirilmesi yeterlidir.

2.2.4.4. Kanca ve trifon vidalarla birlikte kullanılacak somunlar, plastik veya çinko rondelalar, vida başlıkları ve S kancalar hazır bulundurulmalıdır.

2.2.4.5. Atermit oluklu levhalar ahşap konstrüksiyona Atermit çivisi kullanılarak da monte edilebilir. Çiviler levhaya çekiç kullanılarak çakılır.



*Çekiç ve Çivi Kullanılarak Montaj*



*Matkap Mullanılarak Montaj*

2.2.4.6. Montajcılarının kullanacakları uygun çapta delici uçlarıyla birlikte basit veya elektrikli el matkabı, köse kesmek için demir testeresi, marangoz bıçkısı, kerpeten ya da elektrikli kesici alet (bunlardan herhangi birisiyle köşe kesilebilir.), metre, çırpı ipi, ahşap törpüsü, vida sıkmak için anahtar gibi aletlerin bulunmasına ve montajcılarının Atermit Oluklu Levha montajında bilgili kişiler olmasına özen gösterilmelidir.

2.2.4.7. Çatılarda montajcılarının düşmelerini önleyici önlemler alınarak, geniş yürüme iskeleleri, emniyet korkulukları kurulmalı, işçilere emniyet kemeri bağlamaları için uyarıda bulunulmalıdır.

2.2.4.8. Çatıya levha ikmali yapmak için alçak çatılarda montajcılarının rahat inip çıkarabileceği meyilde iskele kurulmalı, yüksek çatılarda ise özel sehpalı asansörlerle levhalar çekilmelidir.

### **Montaja Başlarken**

2.2.4.9. Montaja başlarken ön cepheye dik doğrultu 300, 400 ve 500 cm. kenarlı dik üçgen yardımıyla belirlenir ve boyalı bir çırpı ipiyle saçak aşığında mahya aşığına kadar işaretlenir. Birinci doğrultudan 920 mm. aralıkla ikinci doğrultu işaretlenir. İkinci doğrultudan itibaren her sıra 873 mm. olarak tekrarlanır. Bu işlem, sıralarda meydana gelecek sapmaları ve levhaların birbirine eksik veya fazla binmelerinin önüne geçer.

2.2.4.10. Çatı yüzeyine monte edilecek levhalar konulacak yerlere göre gruplandırılmalıdır. Levhaların çatıya düzenli ve arızasız bir biçimde kaplanmaları için montaj sırasında dört levha köşesinin üst üste bindiği noktada ortada kalan iki levha köşesinin karşılıklı üçgen biçimde kesilmesi gereklidir. (Aşağıda (buraya Levhaların Köşe Kesilmesi Kısımına Link) köşe kesme hakkında daha detaylı bilgi verilmiştir.) Kesilecek olan üçgenin kısa kenarı 47 mm., diğer kenarı ise 15 yada 20 cm. binme boyuna göre 150 mm. yada 200 mm. olmalıdır. Kesilecek parça büyüklüğünde çinkodan yada Atermit levhadan hazırlanan sağ veya sol şablon ile levhalar yerdeyken çizilip kesilmelidir.

Kerpeten ile kesilen köşeler ise mutlaka ağaç törpüsü ile düzeltilmelidir. Karşılıklı kesilen köşelerin arasında 5-10 mm. oynama aralığı olmalıdır.

2.2.4.10. Levha montajına daima hakim yağmur ve rüzgar yönünün aksi yönünde başlanmalıdır. Levha tespitinde genellikle 6,25 mm. veya daha büyük çaplı galvanizli çelik kancalar (normal olarak Metrik 7) veya ahşap çatılarda ise 7 mm. çaplı en az 36 mm. vida uzunluğunda galvanizli ahşap trifonları kullanılmalıdır. Çelik tespit elemanları en az 12 mm. kalınlıkta galvaniz kaplama ile pası karşı korunmuş olmalıdır. Diğer kaplama türleri de pası karşı korunma bakımından 12 m. lik galvaniz kaplamaya eşdeğer olmalıdır. Kuvvetli rüzgar olan bölgelerde ise daha kalın kanca kullanılmalıdır.

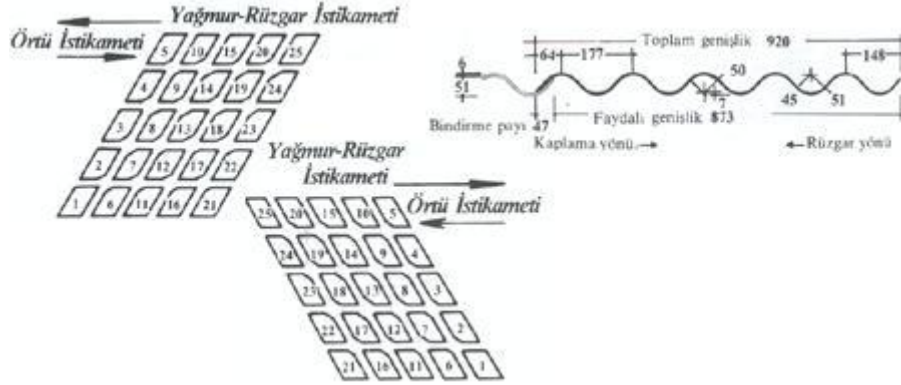

2.2.4.11. Merdiven ve iskelelere, levha montajı yapılmış kısımlara ve aşıkların iki makas arasında kalan kısımlarına malzeme yüklenmemelidir.

2.2.4.12. Makas üzerinde bir miktar malzeme bırakılabilir. Ertesi günkü çalışmada kullanılacak olan, bu levhaların gece rüzgardan uçmaması için telle bağlanması gerekmektedir.

2.2.4.13. Rüzgarlı bölgelerde % 20'den, rüzgarsız bölgelerde ise % 15'den aşağı eğimlerinde levhaların boyuna bindirmelerinde fitil macun kullanılır.

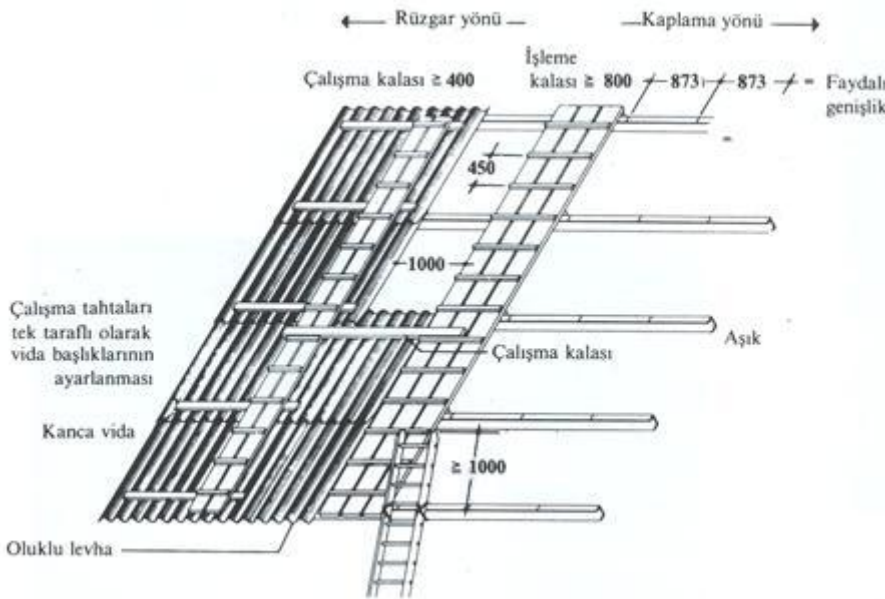

### **Aşık Aralıklar ve Levha Bindirmelerinin Ayarlanması**

2.2.4.14. Çatı projelendirilmesi ve levha döşenmesine başlarken çatı eğimine ve kullanılacak levha boylarına göre bini payları dikkate alınarak aşık aralıkları belirlenmelidir.

Çatı Eğimi < % 30				Çatı Eğimi > %30		
Levha Uzunluğu (mm)	Aşık Aralığı (mm)	Bindirme (cm)	Kaplama Yüzey (m <sup>2</sup> )	Aşık Aralığı (mm)	Bindirme (cm)	Kaplama Yüzey (m <sup>2</sup> )
3300	1550	20	2,70	1575	15	2,75
3100	1450	20	2,53	1475	15	2,58
3000	1400	20	2,44	1425	15	2,48
2500	1150	20	2,01	1175	15	2,05
2200	1000	20	1,75	1025	15	1,79
2000	900	20	1,57	925	15	1,62
1600	1400	20	1,22	1450	15	1,27
1250	1050	20	0,92	1100	15	0,96

2.2.4.15. 2500 mm. boydan uzun Atermit levhaların düşey kaplamada kullanılması tercih edilir. % 10-30 eğimde biniler 20 cm., daha büyük eğimli çatılarda ise bini 15 cm. olmalıdır. Rüzgarlı bölgelerde % 20'den aşağı eğimlerde fitil macunu kullanılır.

Muhtelif eğimlerde çatı kaplanmasında Atermit levhaların aşık aralıkları ve bini payları şöyledir.

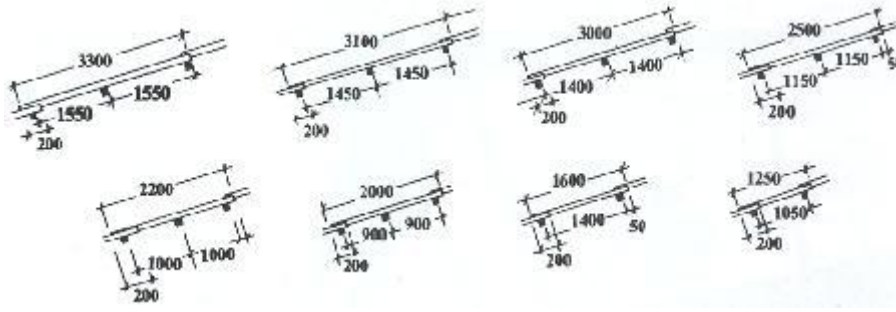

% 30 'dan fazla meyilde;

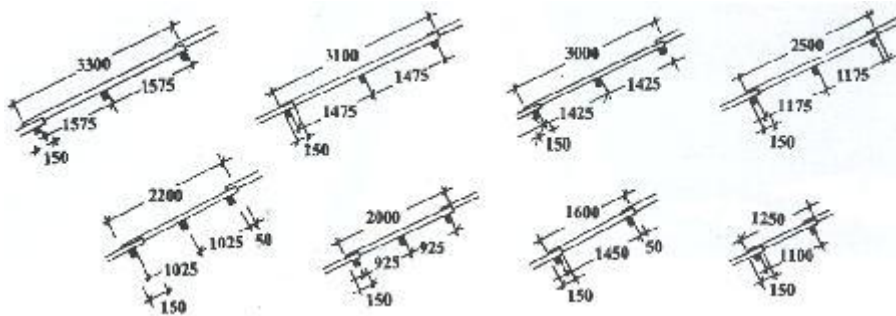

1600 mm.'den uzun Atermit levhalarda şekillerde de görüleceği gibi ortada üçüncü bir aşık eklenmesi teknik açıdan zorunludur. Atermit levhaların orta aşıklara bağlantısı gerekli değildir. Aşıkların aynı düzlemde olmasına mutlak özen gösterilmelidir. (Aksi durumda levhalarda hasarlar oluşabilir.)

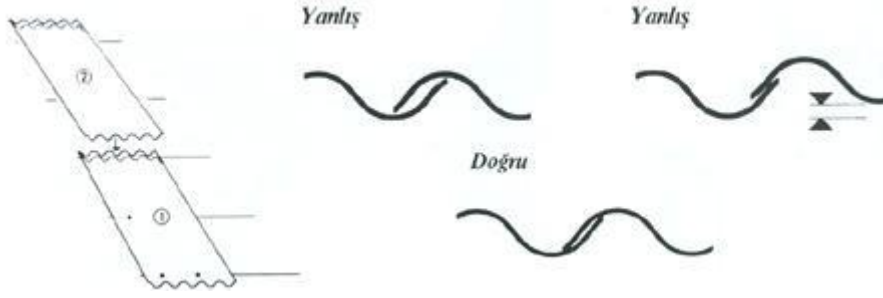

Enine ve boyuna bindirmelere özen göstermek ve bindirme boylarını uygun biçimde yapmak gereklidir.

### **Oluklu Levhalarda Düşey Kaplama**

Dik duvara oluklu levha ile cephe kaplaması yapılırken aşık aralıkları ve biniler aşağıdaki gibi olmalıdır.

Levha Uzunluğu (mm)	Aşık Aralığı (mm)	Bini (cm)	Kaplanan Yüzey (m <sup>2</sup> )	Kaplama Yüzey Ağırlığı (kg/m <sup>2</sup> )
3300	1575	15	2,75	14,363
3100	1475	15	2,58	14,340
3000	1425	15	2,49	14,457
2500	2400	10	2,10	14,285
2200	2100	10	1,83	14,480
2000	1900	10	1,66	14,457
1600	1500	10	1,31	14,503
1250	1150	10	1,00	15,000

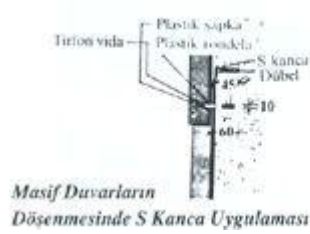

Düşey kaplamalarda levhalar kendi ağırlığı ile tespit kancası ve trifon üzerine yukarıdan aşağıya doğru kuvvet yükleyeceğinden, kanca ve trifon deliklerinde hasar oluşturabilir. Bu durumu önlemek için aşağıdaki şekillerde görüldüğü gibi her levhayı 1 ya da 2 S tipi taşıma kancası ile tutturmak uygun olacaktır.

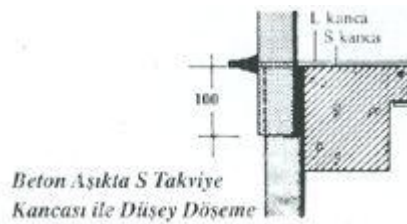
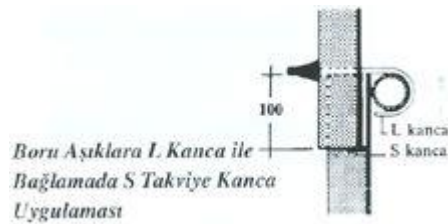

Duvarlarda levhaların tespit edileceği ahşap ve çelik elemanlar çatıdaki yerlerine göre daha az önemli ise de rüzgarlı bölgelerde bina içerisinde çalışacak makinelerin yaratacağı titreşimi hesaplayarak duvar aşıklarına da çatı üstü gibi önem verilmelidir. Kagir binalarda bina duvarına, sıkıştırılmış takozlar üzerine levha montajı yapılmamalıdır. Statik hesaplara göre hazırlanan kaliteli kadronlar istenilen aşık aralıkları ile tam bir düzlem içerisinde duvara bağlanırsa levha kaplaması sonucunda istenen düzgün yüzey sağlanmış olur. Konstrüksiyon çelik ise aşıklarda üst yüzeyin bir düzlemde olmasına, konstrüksiyon esnekliğini alan bağlantıların yeterliliğine dikkat edildikten, pasa karşı sülyen boya sürülüp, son kat boyanın kurumasından sonra levha montajına geçilmelidir.

Oluklu levhalar çatıda olduğu gibi o bölgedeki hakim rüzgar yönü aksi istikametinden döşenmeye başlanmalıdır. Duvar kaplamalarında levha uçları bir hizada olmalıdır. Levha ağırlıklarının tümünü tespit vidasına taşıtmamak için S kancaları kullanılmalıdır.

Kaplanacak levhaların soldan sağa yada sağdan sola döşeme yönleri seçilip bini payları hesaplanmalı, buna göre de köşe kesmeleri yerde yapılmalıdır. İskele üzerinde köşe kesme iskelesinin zaman ve levha kaybına yol açması kaçınılmazdır

### **Döşeme Yerinin Seçimi**

Atermite Oluklu Levhanın döşeme yönü hakim rüzgar ve yağmur yönüne bağlıdır. Döşemeye, aşağıda gösterildiği gibi yağmur ve rüzgar yönüne aksi taraftan başlanmalı ve oluklu levhaları şekillerde gösterilen numara sırasına göre döşemelidir.



### **Oluklu levhaların Köşelerinin Kesilmesi**

Atermite levhaların döşenmesinde enine ve boyuna binilerin birleştiği yerde dört levha üst üste gelerek bir kabarıklık oluşturur. Bu kabarıklığı gidermek için ortadaki iki levhanın köşeleri paralel olarak kesilmelidir. Köşe kesmede derzin oynama payı en çok 5-10 mm. olmalıdır.

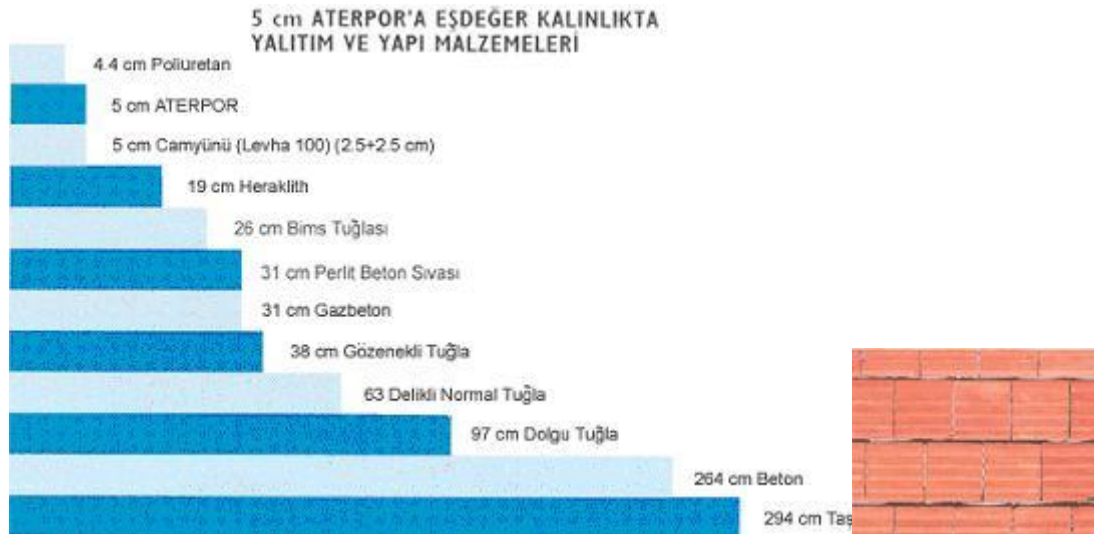

Atermite Oluklu Levhaların montajdan önce köşelerini kesip hazırlanmak için şablon kullanılması zamandan tasarruf ve kesim işinin daha sıhhatli olmasını

*sağlar. Kullanılacak şablonlar sactan ya da Atermit'ten hazırlanabilir. Levhaların montajdan önce köşelerini kesip hazırlamak için çatının döşeme planının hazırlanıp levha tiplerinin metrajını çıkarmak gereklidir.*